

JMS J-SEL 问卷调查

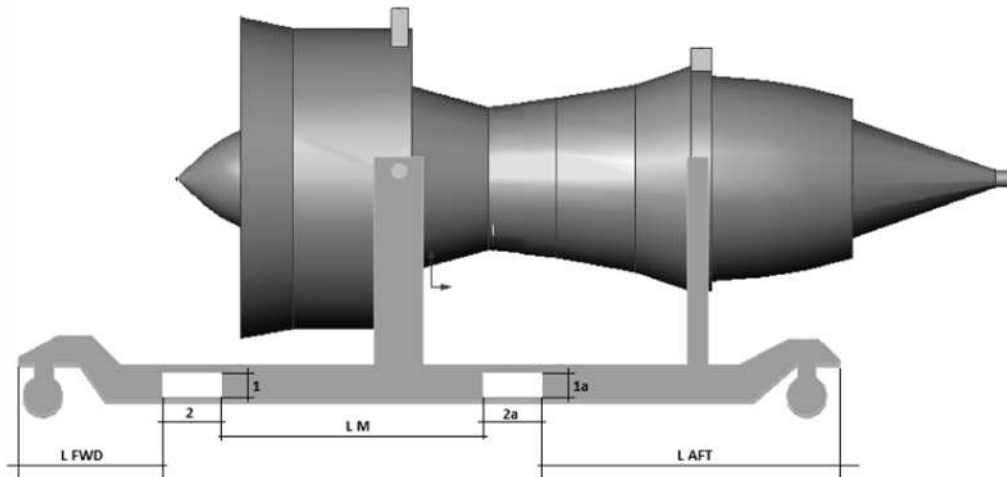

Part 1 of 2 发动机：运输台——基本数据



| | |
|-----------------|--|
| 发动机型号 | |
| 发动机支架 | |
| 运输台底座 | |
| | |
| 1 – FDW 前叉内管高度 | |
| 2 – FDW 前叉内管宽度 | |
| 1a – AFT 前叉内管高度 | |
| 2a – AFT 前叉内管宽度 | |
| | |
| L FWD – 距离 | |
| L AFT – 距离 | |
| L M – 距离 | |
| | |
| UNIT: cm / in | |



Part 2 of 2 发动机：运输台——应用数据

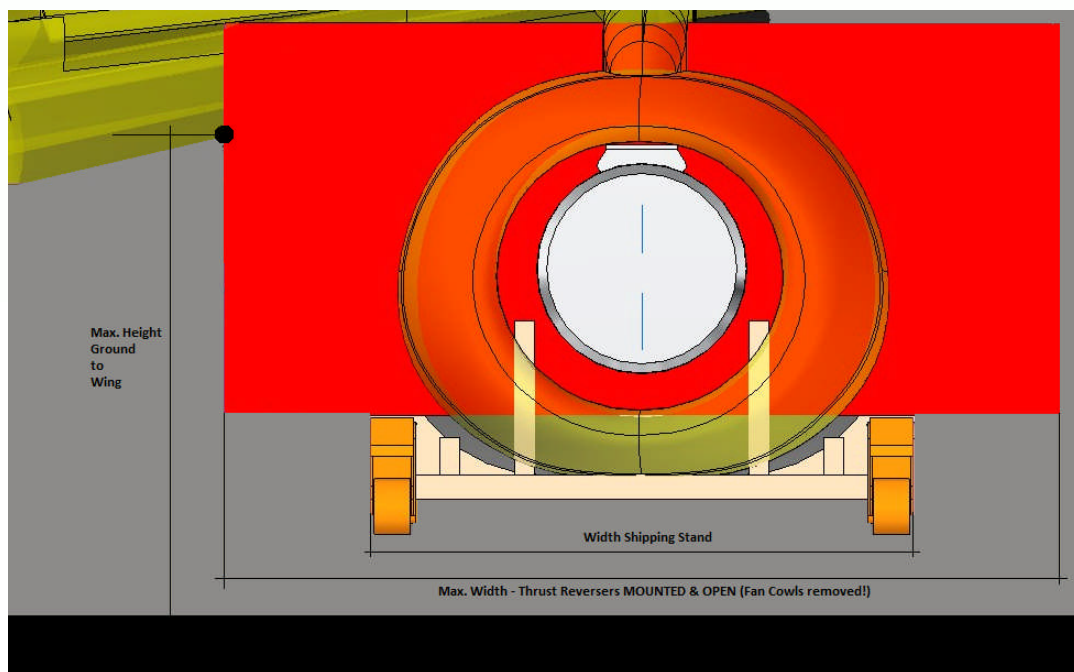

| | |
|-----------------------------------|--|
| 运输台宽度 | |
| 反推装置安装和打开的最大宽度 (请注明反推装置是否被移除!) | |
| 地面到机翼/机身的最大高度 | |
| Unit: cm/ in | |